

# Модели для декоративных потолков и зимних садов

Плиссе Тип **PB 10** - фиксированная система для прямоугольных окон декоративных потолков или световых куполов (наклон створки от 45° по вертикали до 90° по горизонтали).

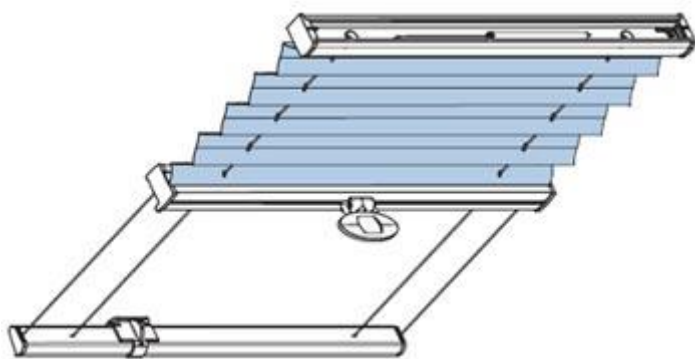

Штора из полиэстровой ткани, плиссированная, с длительное время сохраняющими форму складками шириной 20 мм каждая закрепляемая на верхней шине.

**Материалы:** верхняя и нижняя шины предлагаются белого, серебристо-серого, коричневого цветов и цвета антрацитного металла с лаковым покрытием.

Цвет поставляется по выбору, лакировка в соответствии с цветовыми стандартами RAL по запросу.

**Управление:** посредством регулируемой ручки на шине управления, автоматическое позиционирование шторы в любом желаемом положении, возможно управление на расстоянии при помощи рукоятки управления (дополнительная стоимость), высота системы регулируется (патент).

**Натяжение:** постоянное, многократное при помощи устойчивых к ультрафиолету серых стальных тросов, расстояние между тросами ок. 25 см

**Монтаж:** крепление при помощи не видимых со стороны комнаты универсальных кронштейнов для верхнего и нижнего монтажа, серебристый цвет, пластмассовые заглушки, верхний монтаж шины натяжения при помощи уголков.

## Другие модели штор плиссе

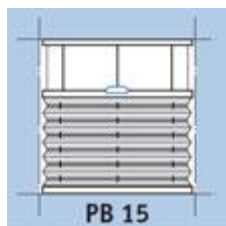

Плиссе Тип **PB 15**

Как и тип **PB 10**, но штора крепится снизу, закрывается вверх

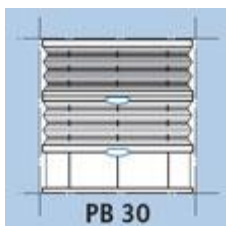

Плиссе Тип **PB 30**

Как и тип **PB 10**, но с двумя различными по прозрачности материалами, например, для вариативного затенения зимних садов и рабочих мест экраном.

**Управление:** посредством регулируемой ручки на шине управления, автоматическое позиционирование шторы в любом желаемом положении.

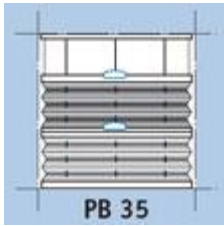

### Плиссе Тип PB 35

Как и тип PB 30, но полотна закреплены снизу, открываются вверх.

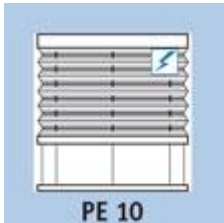

### Плиссе Тип PE 10

Как и тип PB 10, но с электродвигателем 24 В.

**Управление:** при помощи электродвигателя 24 В и опций за дополнительную стоимость (выключатель или дистанционное радиоуправление). Комбинируется вместе с системами группового и автоматического управления.



### Плиссе Тип PE 15

Как и тип PE 10, но с электродвигателем 24 В/большой шиной/ штора внизу, закрывается вверх.